

Schritt #1

Clappen Sie die vordere Hälfte der Abdeckung auf die hintere Hälfte. Öffnen Sie den Reißverschluss der hinteren Hälfte der Abdeckung und legen Sie den weißen Schaumstoff frei (siehe Abb. 1). Schieben Sie als Nächstes den Aluminiumplatteneinsatz zwischen den Schaumstoff und die Vinylabdeckung und achten Sie darauf, dass die kurze Kante des Platteneinsatzes zum Acryl des Whirlpools zeigt (siehe Abb. 2). Stellen Sie sicher, dass die Vorderkante der Platteneinsätze 11 Zoll (27,9 cm) von der Rückseite in die Abdeckung gleiten. **Hinweis: Wenn Ihr Whirlpool einen Eckenradius von 4 Zoll (10,2 cm) oder weniger hat, schieben Sie die Platteneinsätze 10 Zoll (25,4 cm) von der Rückseite in die Abdeckung hinein, nicht 11 Zoll (27,9 cm).** Sobald die Platten in der richtigen Position sind, Schließen Sie den Reißverschluss.

Schritt #2

Positionieren Sie die Abdeckung (in geschlossener Position) auf dem Whirlpool und stellen Sie sicher, dass alle vier Ecken richtig und rechtwinklig positioniert sind.

Schritt #3

Befestigen Sie den Covermate Vanish XL Griff mit der mitgelieferten 1-1/4-Zoll Halbrundkopfschraube an der Montagehalterung der Abdeckung (siehe Abb. 3).

Schritt #4

Bringen Sie die Covermate Vanish XL Schablone an der entsprechenden Abdeckungshalterung (L & R) an. **Hinweis: Zur Bestimmung der L- und R-Halterung siehe Abb. 3.** Wenn Sie die Montagehalterungen an der Seite der Abdeckung anbringen, messen Sie 11 Zoll (27,9 cm) von der Rückseite der Abdeckung und markieren Sie die Position der Halterung (siehe Abb. 5). **Hinweis: Wenn Ihr Whirlpool einen Eckenradius von 4 Zoll (10,2 cm) oder weniger hat, montieren Sie die Abdeckungshalterungen 10 Zoll (25,4 cm) von der Rückseite, nicht 11 Zoll (27,9 cm).** Als nächstes befestigen Sie die Halterungen gemäß den abgebildeten Schablonen mit den mitgelieferten selbstbohrenden Schrauben Nr. 10 x 1 Zoll an der Abdeckung (siehe Abb. 5). **Achten Sie beim Anbringen der Abdeckungshalterungen darauf, dass Sie nach unten auf die Halterung drücken, um ein Verspannen der Halterung an der Abdeckung zu vermeiden.**

Schritt #5

Befestigen Sie die Schwenkarme an den Basishalterungen mit den mitgelieferten 2-1/4-Zoll Halbrundkopfbolzen, Unterlegscheiben und Sicherungsmuttern (siehe Abb. 6). **Hinweis: Achten Sie darauf, die großen und kleinen Ausgleichsscheiben für den Schwenkarm wie abgebildet zu installieren. Stellen Sie sicher, dass sich die Schwenkarme frei drehen können, die Schrauben nicht zu fest anziehen.** Zunächst befestigen Sie die Gummipuffer mit den mitgelieferten #8 x 1-1/4" selbstschneidenden Schrauben an den vorderen Schwenkarmen (siehe Abb. 6).

Schritt #6

Befestigen Sie die in Schritt 5 gebaute Basis/Schwenkarm-Montage mit den mitgelieferten 2-Zoll Halbrundkopfschrauben, Unterlegscheiben, Kunststoff-Unterlegscheiben und Sicherungsmuttern an der Montagehalterung, die an der Abdeckung angebracht ist, und lassen Sie die Montage frei hängen (siehe Abb. 7). **Hinweis: Achten Sie darauf, die Schrauben von innen nach außen zu führen. Die Kontermuttern müssen nach außen zeigen. Stellen Sie außerdem sicher, dass Sie die mitgelieferten Kunststoff-Unterlegscheiben als Abstandhalter zwischen den Schwenkarmen und den Montagehalterungen der Abdeckung verwenden (siehe Abb. 7). Ziehen Sie die Schrauben nicht zu fest an, die Schwenkarme müssen sich frei drehen können.**

Schritt #7

Schwenken Sie die Halterung-Montage nach oben, bis der vordere und der hintere Schwenkarm einander berühren (siehe Abb. 8). Befestigen Sie die Halterung-Montage mit den mitgelieferten Nr. 10 x 1-1/2-Zoll Befestigungsschrauben am Whirlpool-Gehäuse. **Hinweis: Montieren Sie die Befestigungsschrauben für die Halterung direkt hinter dem vorderen Schwenkarm nach vorn. Montieren Sie die Schrauben für die Halterung nicht weiter hinten, da sich sonst die Halterung verzieht und der Lifter nicht richtig funktioniert (siehe Abb. 8).**

Schritt #8

Um die Stoßdämpfer an der Halterung-Montage anzubringen, öffnen Sie Ihre Vinylabdeckung teilweise und lassen Sie die Stoßdämpfer auf die Kugelbolzen einrasten (siehe Abb. 8). **Hinweis: Stellen Sie sicher, dass der schwarze Körper des Stoßdämpfers zur Mitte des Whirlpools zeigt.**

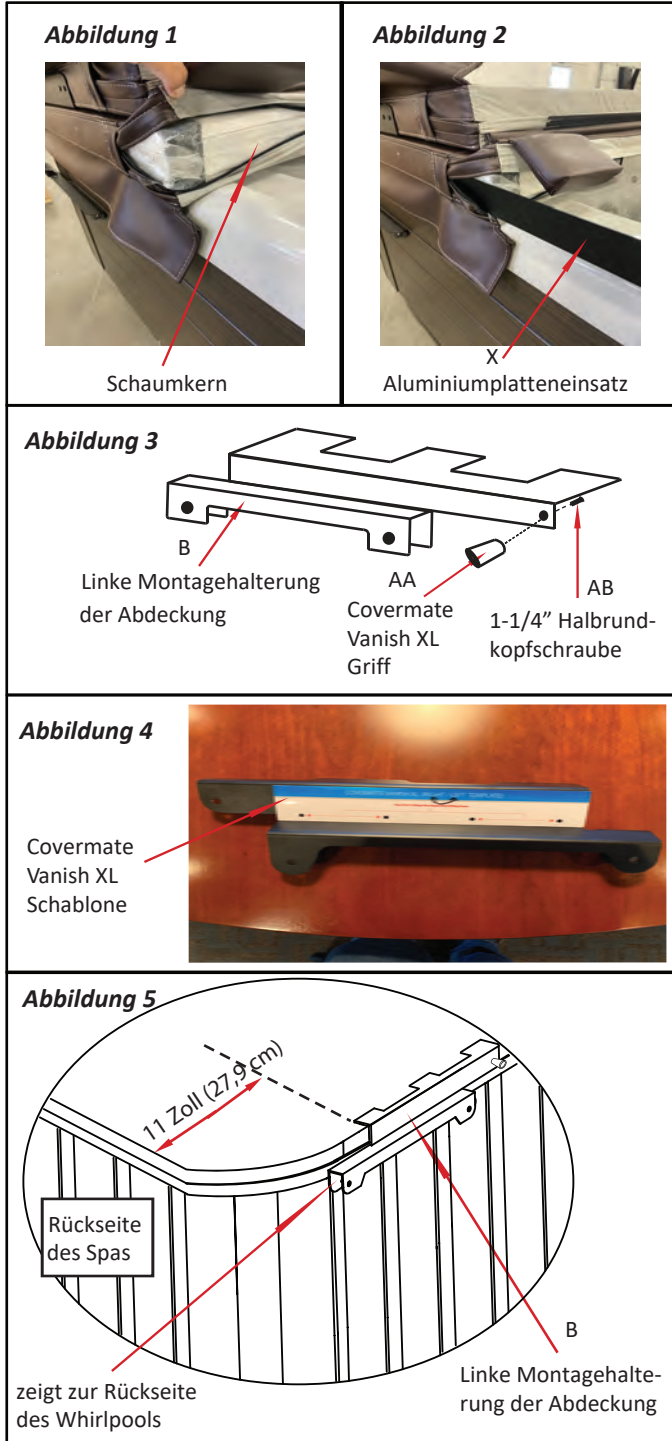

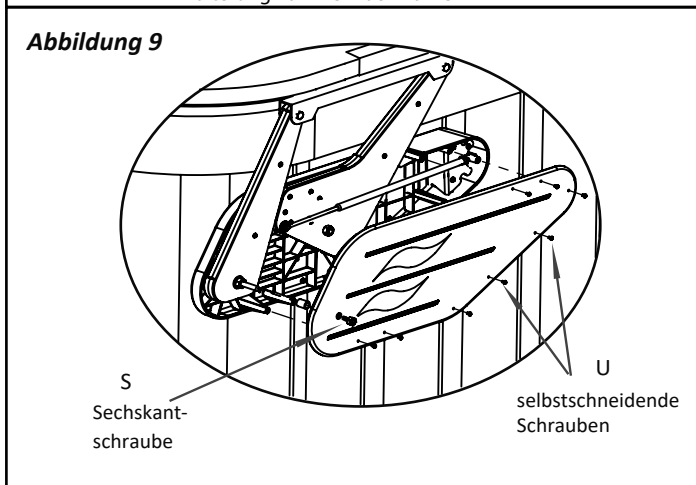
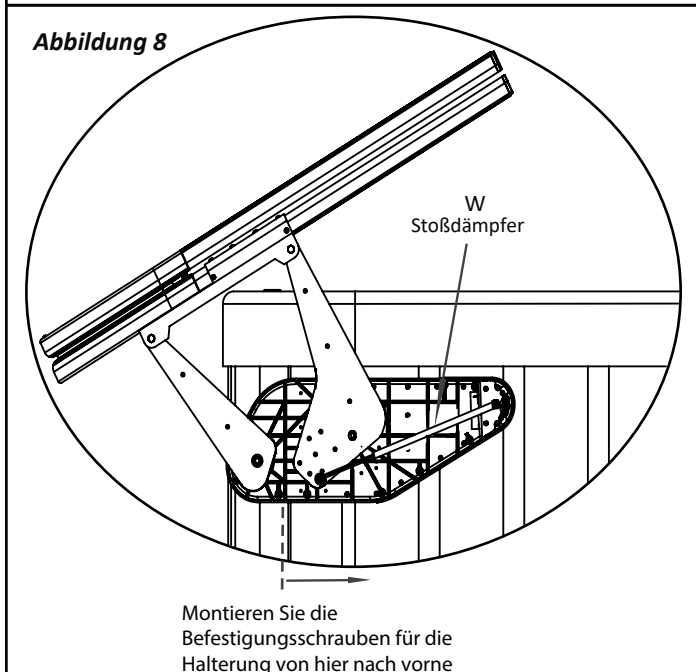
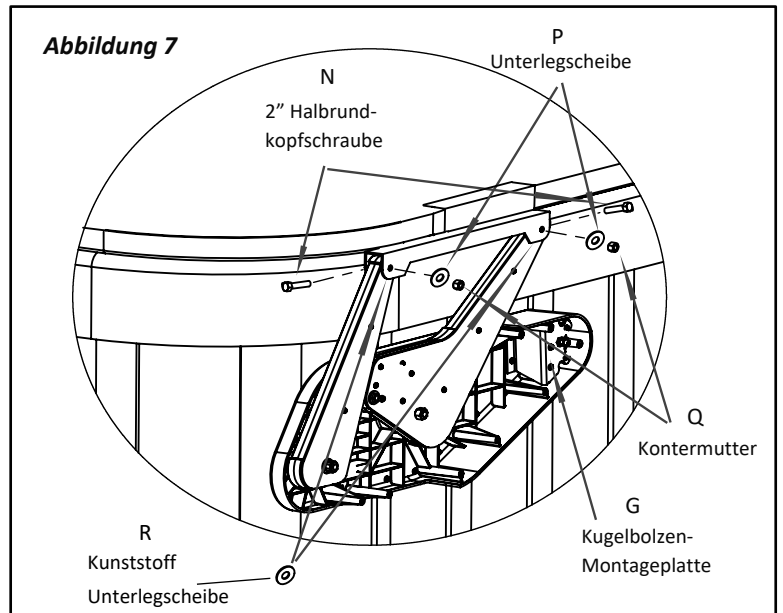
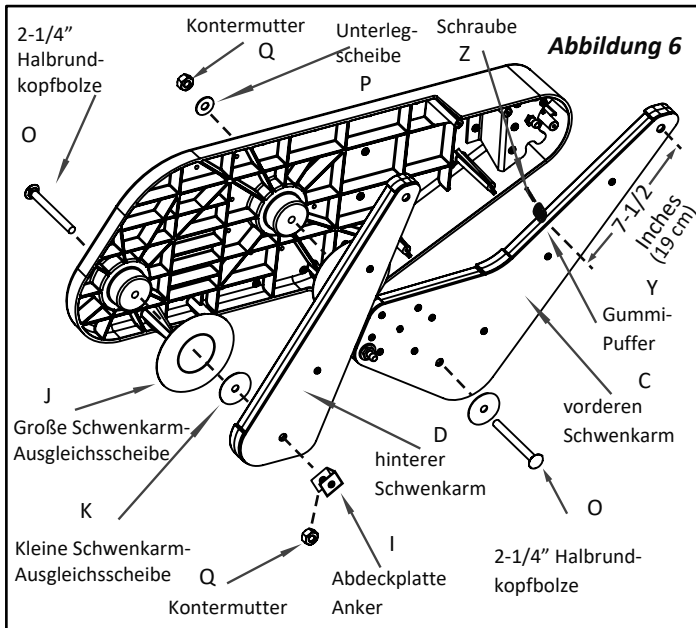

Schritt #9

Öffnen Sie die Vinylabdeckung, sodass sie sich in der vollständig geöffneten Position befindet. Verwenden Sie die mitgelieferten Schrauben #10 x 1-1/2 Zoll und schließen Sie die Befestigung der Halterung am Whirlpool ab.

Schritt #10

Befestigen Sie die Abdeckplatte mit den mitgelieferten #10 x 1 Zoll Kreuzschlitz-Blechschrauben an der Halterung-Montage. Zunächst führen Sie die 3/8 x 3/4 Zoll Sechskantschraube durch das Loch in der Abdeckplatte, das mit dem hinteren Schwenkarm ausgerichtet ist (siehe Abb. 9). **Hinweis: Ziehen Sie die Sechskantschraube nicht zu fest an.**

Bedienung des Covermate Vanish XL

1) Falten Sie die erste Hälfte der Abdeckung um. Heben Sie dann die Abdeckung hoch und schieben Sie sie wieder hinter den Whirlpool.

Artikel	Teil #	Beschreibung	Anz.
A(L)	101733	VANISH XL BASE BRACKET (L)	1
A(R)	101734	VANISH XL BASE BRACKET (R)	1
B(L)	101756	CM VANISH XL COVER MOUNTING BRACKET (L)	1
B(R)	101757	CM VANISH XL COVER MOUNTING BRACKET (R)	1
X	102141	CM VANISH XL ALUMINUM PLATE INSERT	2
C	101737	VANISH XL PIVOT ARM - FRONT	1
D	101738	VANISH XL PIVOT ARM - REAR	1
E	101739	VANISH XL PIVOT ARM PLATE - FRONT	1
F	101740	VANISH XL PIVOT ARM PLATE - REAR	1
G(L)	101741	BALL STUD MOUNTING PLATE - LEFT	1
G(R)	101742	BALL STUD MOUNTING PLATE - RIGHT	1
H(L)	101743	VANISH XL COVER PLATE (L)	1
H(R)	101744	VANISH XL COVER PLATE (R)	1
I	101745	VANISH XL COVER PLATE ANCHOR	2
J	101746	LARGE PIVOT ARM SHIM	4
K	101747	SMALL PIVOT ARM SHIM	4
L	100244	5/16 BALL STUD	4
M	100032	5/16 NYLON LOCKNUT	4
N	101749	3/8 X 2" BUTTON HEAD SOCKET BOLT - BLACK ZINC	4
O	101758	3/8 X 2-1/4" BUTTON HEAD SOCKET BOLT - BLACK ZINC	4
P	100012	3/8 FLAT WASHER	6
Q	100011	3/8 NYLON LOCKNUT	8
R	101750	3/8 PLASTIC SHIM WASHER	8
S	101752	3/8 X 3/4" HEX CAP BOLT - BLACK ZINC	2
T	100909	#10 X 1-1/2" PHILIPS PAN HEAD MOUNTING SCREW	68
U	101873	#10 X 1" PHILIPS PAN HEAD MOUNTING SCREW - BLACK ZINC	26
V	100015	LARGE BLACK DOME CAP	6
W	101510	SHOCK - 335N	2
Y	101762	RUBBER BUMPER	2
Z	101650	#8 X 1-1/4" PHILIPS FLAT HEAD SELF-TAPPING SCREW - BLACK ZINC	2
AA	101552	COVERMATE VANISH XL HANDLE	2
AB	101751	5/16 X 1-1/4" BUTTON HEAD SOCKET BOLT	2
AC	100836	#10 X 1" PHILIPS PAN HEAD SELF-DRILLING SCREW - BLACK	8

ACHTUNG!

Verwenden Sie das Covermate nicht bei starkem Wind. Es kann zu Verletzungen kommen, wenn die Whirlpool-Abdeckung umgeweht wird und den Whirlpool-Benutzer trifft.